



Campana Led Profresh, 35W, Carnes

Campana led de luz rosada que potencia el color de las carnes, especialmente indicada para todas las instalaciones que iluminan alimentos cárnicos. Su sutil brillo rojizo hará que la carne parezca más fresca y tentadora.

[Ver ficha online](#)



35W

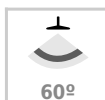

60º



AC220V



E27



IP40



ESPECIFICACIONES

Potencia	35W
Flujo luminoso	3500lm
Ángulo de apertura	60º
Temperatura de color	rojo+5000K
CRI	70
Alimentación	3
Tensión de funcionamiento	AC100-240V
Chip	Osram SMD5050
Casquillo	E27
Interior-exterior	Interior
Protección IP	IP40
Iluminación para...	Productos frescos
Color de Luz especial	Rosa / Magenta
Otros	Kit todo incluido
Etiqueta energética	A+

Referencia

LD1032648

Color de luz

Rosa/Magenta

Dimensiones del producto

410x410x390mm

Dimensiones del packaging

54x45x40cm

Certificados

CE
ROHS
ECORAEE

DETALLES

La iluminación influye decididamente en la presentación de los productos frescos, y según indican los estudios de consumo, el color es el atributo más importante para el cliente a la hora de decidir su compra. Si se resaltan los colores naturales, el producto exhibe una imagen fresca y sugerente. Las encuestas indican que más de un tercio de los productos frescos adquiridos en los mostradores de autoservicio se compran por impulso, simplemente porque parecen atractivos.

Una iluminación adecuada crea una atmósfera que anima a los clientes a comprar y muestra la mejor cara de los productos. **Realza el color y la naturalidad de los alimentos.**

Además de reducir el consumo, estudios avalados aseguran que el estado de conservación de los alimentos es más prolongado. Un cambio en la iluminación de los lineales de alimentación implica un incremento de la vida útil de los productos comercializados.

ESQUEMA DE INSTALACIÓN

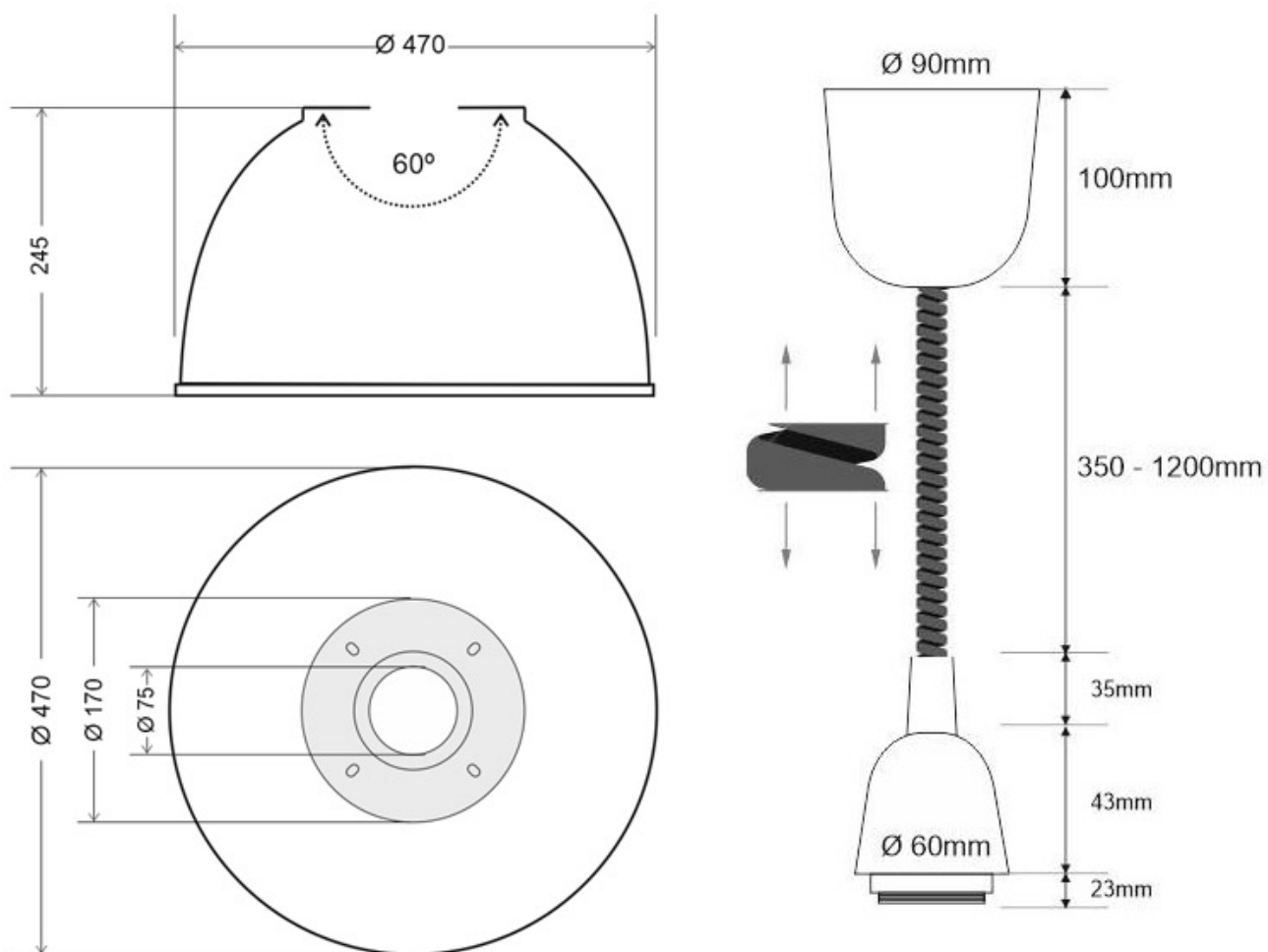

GALERIA



LINKS

- [Campana Led Profresh, 35W, Carnes](#)
- [Lámparas led suspendidas](#)
- [Serie PROFRESH Productos frescos](#)
- [Serie Carnes frescas](#)

AVISO

Datos sujetos a cambios sin aviso. Excepto errores y omisiones. Asegúrese de utilizar el archivo más reciente posible.