



## Round COB basculante 9W

Luminaria empotrable de la más alta calidad para los proyectos más exigentes.

[Ver ficha online](#)



9W



45°



HIGH  
CRI



AC220V

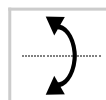

### ESPECIFICACIONES

Potencia	<b>9W</b>
Flujo luminoso	<b>750lm</b>
Ángulo de apertura	<b>45°</b>
Temperatura de color	<b>6000K</b>
CRI	<b>85</b>
Número de leds	<b>1 COB</b>
Alimentación	<b>3</b>
Tensión de funcionamiento	<b>100-240VAC</b>
Chip	<b>COB</b>
Forma y corte	<b>Circular 75mm</b>
Movilidad	<b>Basculante</b>
Interior-exterior	<b>Interior</b>
Aislamiento eléctrico	<b>Luminaria de clase I</b>
Otros	<b>Reflector de aluminio</b>

#### Referencia

LD1010720

#### Color de luz

Blanco frío

#### Dimensiones del producto

90x90x75mm

#### Dimensiones del packaging

10x10x8cm

#### Certificados

CE  
ROHS  
ECORAEE

### DETALLES

Las luminarias empotrables **NEO COB** están fabricadas con el más alto estándar de calidad, ideal para los proyectos

más sofisticados y que necesitan un producto con las máximas garantías. Construidos en aluminio de alta

## Ficha técnica

Round COB basculante 9W

LEDBOX®

calidad, con un acabado blanco mate ideal para cualquier ambiente. Pueden ser fijos o basculantes, redondos o cuadrados. Incluyen un gran disipador de aluminio para alargar la vida de la lámpara led y un driver led de gran calidad que no está integrado en el interior de la luminaria co que facilita su reemplazo y aumenta la vida útil de la luminaria al trabajar a menor temperatura. La instalación es sumamente sencilla, conectar y listo.

Utiliza **LED COB** que proporciona una máxima luminosidad y una temperatura de color de 3000K, un blanco cálido similar a los halógenos convencionales.

Por su tamaño, diseño, potencia y escaso consumo, estas luminarias led son ideales para iluminar escaparates en tiendas y centros comerciales, museos, barras de bares, vitrinas, etc. El sustituto ideal de los tradicionales halógenos, con una eficiencia energética del 90%

## ESQUEMA DE INSTALACIÓN

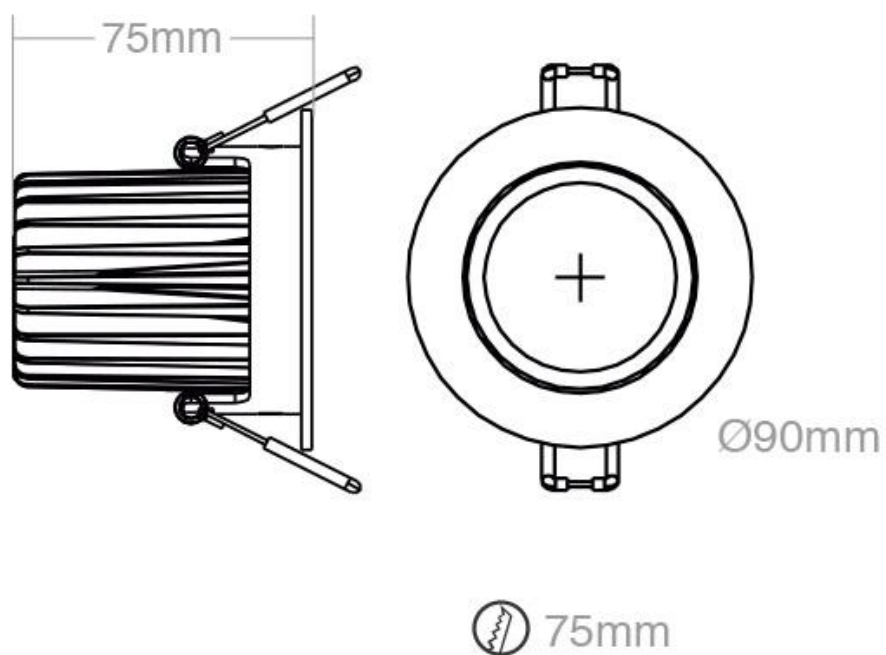

## GALERIA



---

### LINKS

- [Round COB basculante 9W](#)
- [Downlights led](#)

---

### AVISO

Datos sujetos a cambios sin aviso. Excepto errores y omisiones. Asegúrese de utilizar el archivo más reciente posible.