



Campana industrial UFO HB 150W, ChipLed Samsung + MeanWell driver DALI regulable

Luminaria industrial profesional y de máxima garantía. Alta potencia y eficiencia, con chip led SAMSUNG de última generación y driver led MeanWell ELG-150-DALI regulable. Diseñado para talleres, fábricas, almacenes...

[Ver ficha online](#)



150W



120°



AC220V



SAMSUNG



MEAN WELL



IP65



ESPECIFICACIONES

Potencia	150W
Flujo luminoso	21000lm
Ángulo de apertura	120°
Temperatura de color	5700K
CRI	80
Alimentación	3
Tensión de funcionamiento	AC90~305V 50/60Hz <1.3A
Chip	Samsung SMD3030
DRIVER fabricante	Mean Well
Interior-exterior	Exterior
Protección IP	IP65
Aislamiento electrico	Luminaria de clase I
Otros	Regulable, Reflector de aluminio
Tipo de regulación	TRIAC
Sistemas de control	DALI
Temp. de trabajo	-40° / 45°
Etiqueta energética	A+++

Referencia

LD1160518

Color de luz

Blanco frío Regulable

Dimensiones del producto

325x325x187mm

Dimensiones del packaging

33x33x23cm

Certificados

CE
ROHS
ECORAEE

DETALLES

Destacan por su potencia y elevado rendimiento lumínico. Para su uso en espacios amplios con techos elevados, como almacenes, centros logísticos, fábricas... Su anclaje al techo se realiza mediante el sistema hook (cadena), quedando la luminaria enfocada directamente al suelo. Si deseas instalar la campana en una pared o simplemente poder dirigir la luz emitida en una dirección determinada dispones de accesorios opcionales para su instalación.

- **Chip LED SAMSUNG** de última generación que proporciona hasta 130-140lm/w. Ofrece hasta un 20-30% más de luminosidad que los chip led tradicionales.

- **Driver led MeanWell DALI.** La máxima calidad para una alimentación profesional y con todas las medidas de seguridad que garantizan un mejor funcionamiento y vida útil del led. Su control DALI le permite integrarse en una red domótica con múltiples posibilidades de regulación de intensidad, posibilidad de asociar sensores de movimiento y crepusculares, realizar grupos y escenas de forma individual o en combinación con otras luminarias de la red DALI para un control exhaustivo y profesional de la iluminación.

- **Reflector de alta calidad** que consiguen los mejores efectos de iluminación así como un índice reverberación de más del 90% gracias al uso de la alta tecnología y a un planteamiento profesional. Preciso diseño del ángulo de reverberación y un proceso de producción cuidado al detalle. Con un diseño óptico que minimizan los reflejos y optimizan la proyección de la luz al máximo.

- **Exclusivo diseño del disipador** y mejorado sistema de ventilación. la estructura térmica de la luminaria del interior y del exterior junto con el conducto de ventilación forman un espacio en 3D que al unirse son la combinación perfecta para una mejor disipación del calor.

Proyectores led con la mejor calidad del mercado que garantizan una larga vida de funcionamiento en cualquier situación. La tecnología LED en alumbrado industrial es la inversión más rentable. Proporciona un gran ahorro de energía, larga vida de uso y una drástica reducción de costes de mantenimiento y reemplazo en luminarias. Las nuevas campanas led están construidas con materiales de alta calidad y cumplen todas las certificaciones europeas. Su gran potencia, reducida emisión de calor y su alta protección IP permiten las hace ideales para cualquier tipo de ambientes.

Aplicaciones:

Especialmente eficaz en talleres, fábricas, almacenes, naves industriales, estaciones de peaje de autopistas, gasolineras, parkings, supermercados, salas de exposiciones, gimnasios.

Materiales:

Con reflector de aluminio anodizado. Diseño exclusivo y patentado con disipador de calor de aluminio de gran capacidad. Proyector LED de alta potencia y eficiencia.

Características:

1. Disipador de calor con un diseño único y exclusivo que garantiza una temperatura de la lámpara constante y le proporciona una larga vida útil y una potencia invariable.
2. Gracias a una estructura compacta y una protección IP65 la luminaria es resistente al agua y a los efectos climatológicos.
3. Gran ahorro energético. Comparando este proyector LED con una lámpara de sodio el ahorro puede ser de hasta un 66-80%
4. Producto verde, sin contaminación, sin plomo, mercurio, elementos de la contaminación. 99% reciclable.
5. Gran calidad en el color. No distorsiona los colores reales de los objetos que ilumina.
6. Fuente de alimentación de corriente constante **Meanwell driver ELG-150-DALI**, de alta eficiencia para un ancho de tensión. Lámparas silenciosas sin contaminación acústica.

Especificaciones:

- Eficacia lumínica: 130-140 Lm /W
- Regulación DALI
- Índice de deslumbramiento unificado UGR: ≤ 19
- Angulo de apertura: 120°
- Eficiencia: >95 %
- Iluminación uniforme: >0.8
- Índice de rendimiento de color: Ra >80
- Distribución de la luz: simétrico / rounde
- Temperatura de la unión LED: $\leq 80^\circ$
- Temperatura de trabajo: $-40^\circ\text{C} \sim 45^\circ$
- Temperatura de almacenaje: $-25^\circ\text{C} \sim +65^\circ$
- Protección IP: IP65
- Vida útil: 50000 Horas
- Certificado: CE

Incluye soporte tipo HOOK para colgar con cadena. Existen opciones para su instalación con tubo suspendido, soporte ajustables y cable de acero.

Ficha técnica

Campana industrial UFO HB 150W, ChipLed Samsung + MeanWell driver DALI regulable

LEDBOX®

ESQUEMA DE INSTALACIÓN

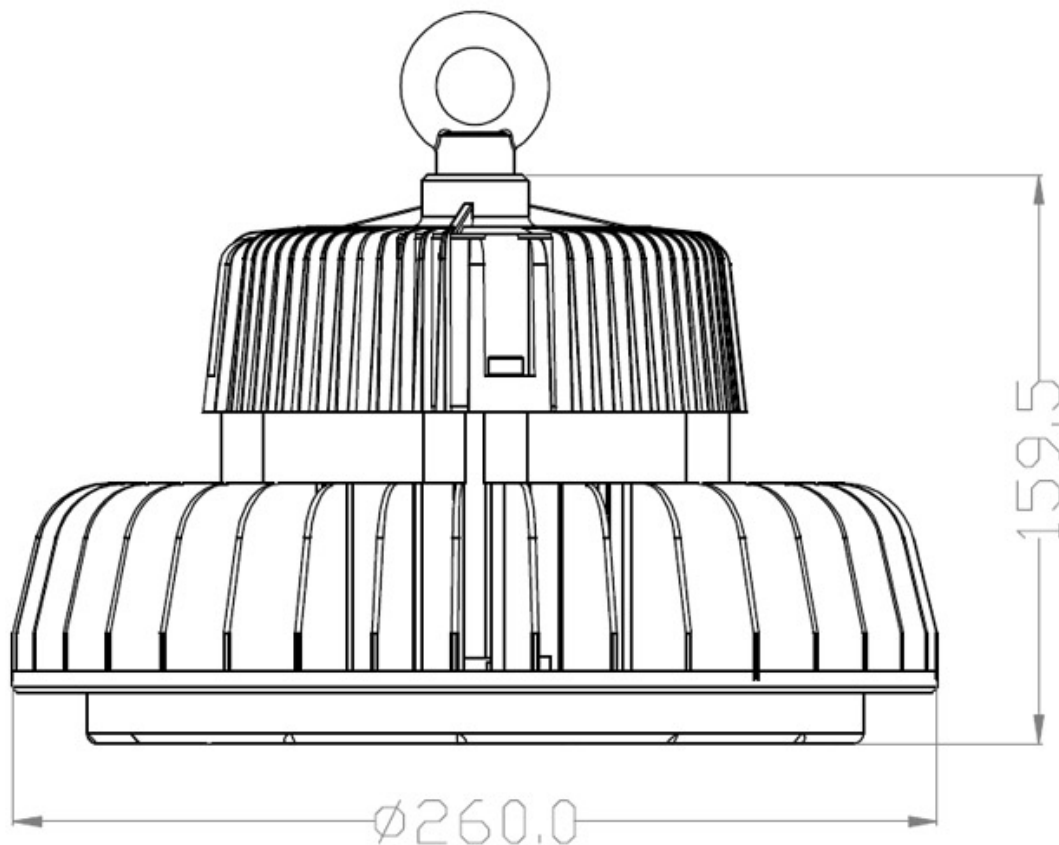

Distribución lumínica

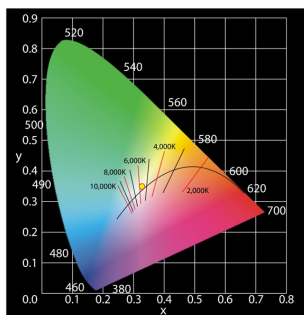

Certificados

Certificados



Aplicaciones



Gimnasios



Almacenes



Fábricas



Estaciones

GALERIA



LINKS

- [Campana industrial UFO HB 150W, ChipLed Samsung + MeanWell driver DALI regulable](#)
- [Campanas led industriales](#)
- [Serie UFO campana industrial](#)
- [Serie CAMPANAS UFO HB](#)

AVISO

Datos sujetos a cambios sin aviso. Excepto errores y omisiones. Asegúrese de utilizar el archivo más reciente posible.